

表示シール貼付位置  
認定証 貼付位置

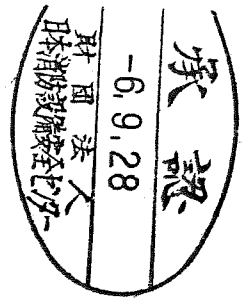

注: 継手に寸法公差のないものは、  
JIS B 0407 の球状黒鉛  
鑄鉄品の並級公差とする。

2					
1	本体	FCD450	1	液面圧鉛メッキ	
No	部品名	材質	数量	備考	
品名	SP多方継手(六方内ネジ型) 50X25				
略号	TSP-F-50RC	図番			
製図	H6.06.21	写図			
尺度	Free	技術	写図	設計	
単位	mm				
東亜高級継手製造株式会社					

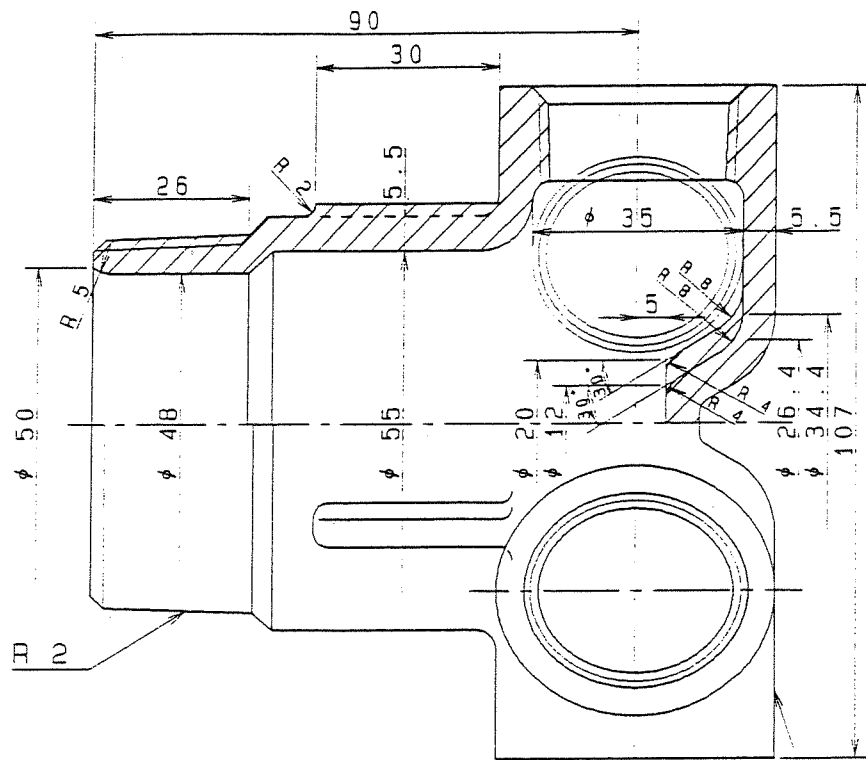
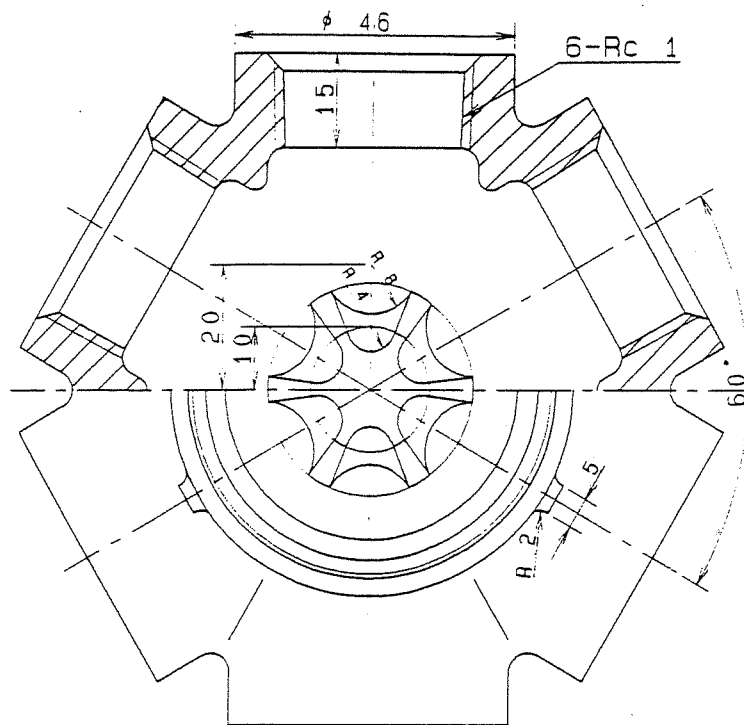

表示シール貼付位置  
認定証貼付位置

承認  
-6.9.28  
財団法人  
日本消防設備安全センター

注: 継手に寸法公差のないものは、  
JIS B 0407 の球状黒鉛  
鑄鉄品の並級公差とする。

2				
1	本体	FCD450	1	溶融鋳造メッキ
No	部品名	材質	数量	備考
品名	SP多方継手(六方外ネジ型) 50X25			
略号	TSP-F-50	図番		
製図	H5.11.02	写図	H6.06.21	
尺度	Free	承認	技術	写図 設計
単位	mm	野村	野村	野村
東亜高級工業製造株式会社				